

MOBILCUT funkcije (djelovanje) su jednostavne i visoke brzine

Svi strojevi sastoje se od horizontalnog pokretnog stola kombiniranog s vertikalnom osovinom gdje se pojedini elementi i predmeti oblikuju i uređuju. Zategnuta žica se zagrijava na način da instalirate sklop za grijanje na temperature od 300°C. Pri visokoj temperaturi materijal se jednostavno rastapa pri dodiru s vrućom žicom. Ova funkcija stvara potpuno čisto i precizno rezanje bez fiksiranja na radnu površinu.



⊕ MobilCut 60

MOBILCUT Tehnički podatci

	Standard fittings		
Oznaka stroja	MC 60	MC 100	MC 120
Tip oznake	950 001	950 010	950 041
Instalacijske dimenzije stroja (m) LxWxH	1,22 x 0,84 x 1,24	2,05 x 1,05 x 1,60	2,45 x 1,05 x 1,66
Težina stroja (kg) bez napajanja	40	46	52
Visina rezanja (mm)	600	800	1000
Veličina pokretnog stola	600 x 600	1000 x 800	1200 x 800
Volumen bloka stiropora	0,22	0,64	0,96
Osnovni okvir	Konstrukcija profila stroja, aluminijska	Konstrukcija profila stroja, aluminijska	Konstrukcija profila stroja, aluminijska
Radni stol	Dibond na aluminijskom profilu	Dibond na aluminijskom profilu	Dibond na aluminijskom profilu
Postolje radne površine visine (mm)	375	375	375
3 osovinna ISA kontrolna karta	Dostupna	Dostupna	Dostupna
Napajanje:	P: 220/110V S: DC 24 V 2,7A	P: 220/110V S: DC 24 V 2,7A	P: 220/110V S: DC 24 V 2,7A
Spajanje za 3rd osovinu za stroj	Dostupno	Dostupno	Dostupno
CD sa Software Paketom 1 2-osovinu	Standard	Standard	Standard
Kontroler osovine	Standard	Standard	Standard
Napajanje	P: 220 V S: DC 0 - 40 V 5A Plan rada	P: 220 V S: DC 2 x 0 - 40 V 3A	P: 220 V S: DC 2 x 0 - 40 V 3A
Brzina stroja	max 60 mm/sec	max 60 mm/sec	max 60 mm/sec
Brzina rezanja (EPS (15))	max 15 mm/sec	max 15 mm/sec	max 15 mm/sec
Broj mikro-koraka stroja	2	2	2
Snaga motora	1A	1A	1A
Prekidač za vruću žicu	Standard	Standard	Standard
Uputstva za upotrebu	Standard	Standard	Standard
Ploča za prijevoz s dodatcima za pričvršćivanje	Standard	Standard	Standard
Dodatni utezi (težina) za fiksiranje	Standard	Standard	Standard
Motional synchronization of wire carriage movements	Niro fine wire	Niro fine wire	Niro fine wire
Portal za stabilnost stroja	Standard	Standard	Standard
Portal baze širine	300	300	300
Rastavljanje stroja pogodno za prijevoz	Ne	Ne	Ne
Dimenzije stroja bez opreme (mm) (LxWxH)	1,24 x 0,84 x 0,35	2,05 x 1,05 x 0,35	2,45 x 1,05 x 0,35
Dijelovi stroja bez opreme	Portal, 2 base struts, machine frame, table with plate, 8 hexagonal socket head screws		
Alternative			
Napajanje za vruću žicu (export: USA, Canada, Caribbean)	P 110 S AC 0-40V 3A	P 110 S AC 0-60V 3A	P 110 S AC 0-60V 3A
Accessories			
Set žica za oblikovanje s 2 žice duljine 300 mm	Standard	Standard	Standard
Rotirajući stol 300 mm s kablovima za spajanje	Standard	Standard	Standard
Kablovi za spajanje 3 axes 2m	Standard	Standard	Standard
CD sa Softwer-om Pack 2 3-axis operation	Standard	Standard	Standard
Napajanje za žicu za oblikovanje	S: 220V P:DC 3 -15V 40A	S: 220V P:DC 3 -15V 40A	S: 220V P:DC 3 -15V 40A
Napajanje za žicu za izvoz: USA, Canada, Caribbean	S: 110V P: AC 3 -12V 30A	S: 110V P: AC 3 -12V 30A	S: 110V P: AC 3 -12V 30A
Dimenzije kutije za prijevoz stroja	1,35 x 0,95 x 0,50	2,15 x 1,15 x 0,50	2,55 x 1,15 x 0,50
Težina kutije	25	35	45

subject to change

Unutar serije nudimo vam dva različita modela koje možete uskladiti s osobnim željama i svrhom za koju vam je stroj potreban. Radne površine su različite veličine.



Žica S FoCut dobit ćete savršeno izrezane predmete

MOBILCUT stroj obrađuje i oblikuje predmete pomoću vruće žice. Ovisno o veličini predmeta koji se oblikuje koristi se žica promjera između 0,1 i 0,4 mm. U kombinaciji s ispravnom debljinom žice, optimalnom brzinom rezanja i materijalom možete u vrlo kratkom vremenu oblikovati željeni predmet. Žica je izrađena od NIROSTA i drugih specijalnih čvrstih smjesa. Žica od 0.1 mm može u minuti proizvesti savršeno izrezane i oblikovane predmete.

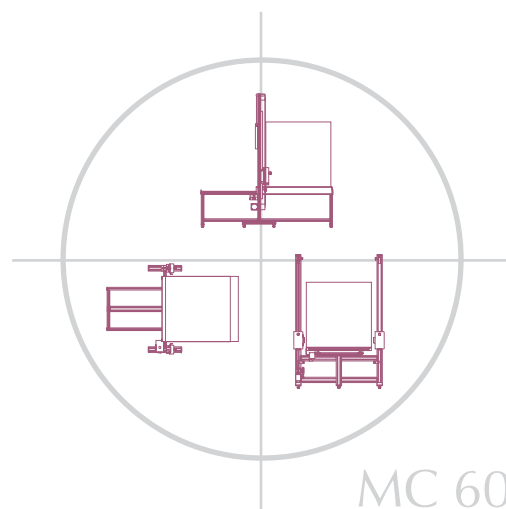

MC 60

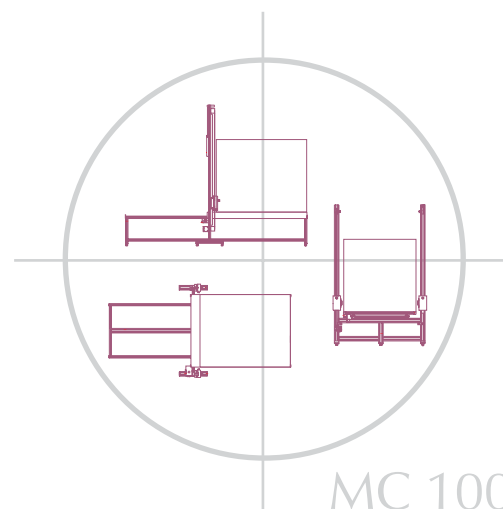

MC 100

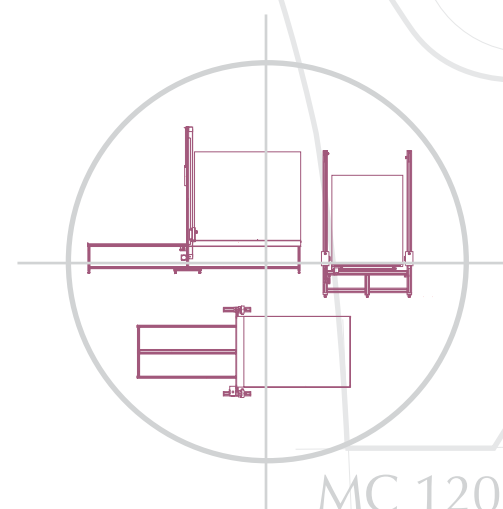

MC 120

Rotirajuća ploča s produžecima (TTU)
Žica 2 paketa
30 i 60 cm (WH)
Multi-žica pribor (MW 3)

⊕ Multi-žica pribor za rezanje s 3 žice
(MC 120 / MC 100)

⊕ Rotirajuća ploča s žicom za 3-dimenzionalno oblikovanje



ELDA d.o.o.
Nazorova 43/1, 10000 Zagreb
Zrinskih 62, 35400 Nova Gradiška
tel: 01/4880-600
fax: 01/4880-605
web: www.elda.hr
mail: dario@elda.hr

www.elda.hr

www.elda.hr